

© Robert Bosch GmbH. Alle Rechte vorbehalten, auch bzgl. jeder Vervielfältigung, Verbreitung, Reproduktion, Bearbeitung, Weitergabe sowie fuer den Fall von Schutzrechtsmaessnahmen.

© Robert Bosch GmbH. All rights reserved, also regarding any dissemination, reproduction, editing, distribution, as well as in the event of applications for industrial property rights.

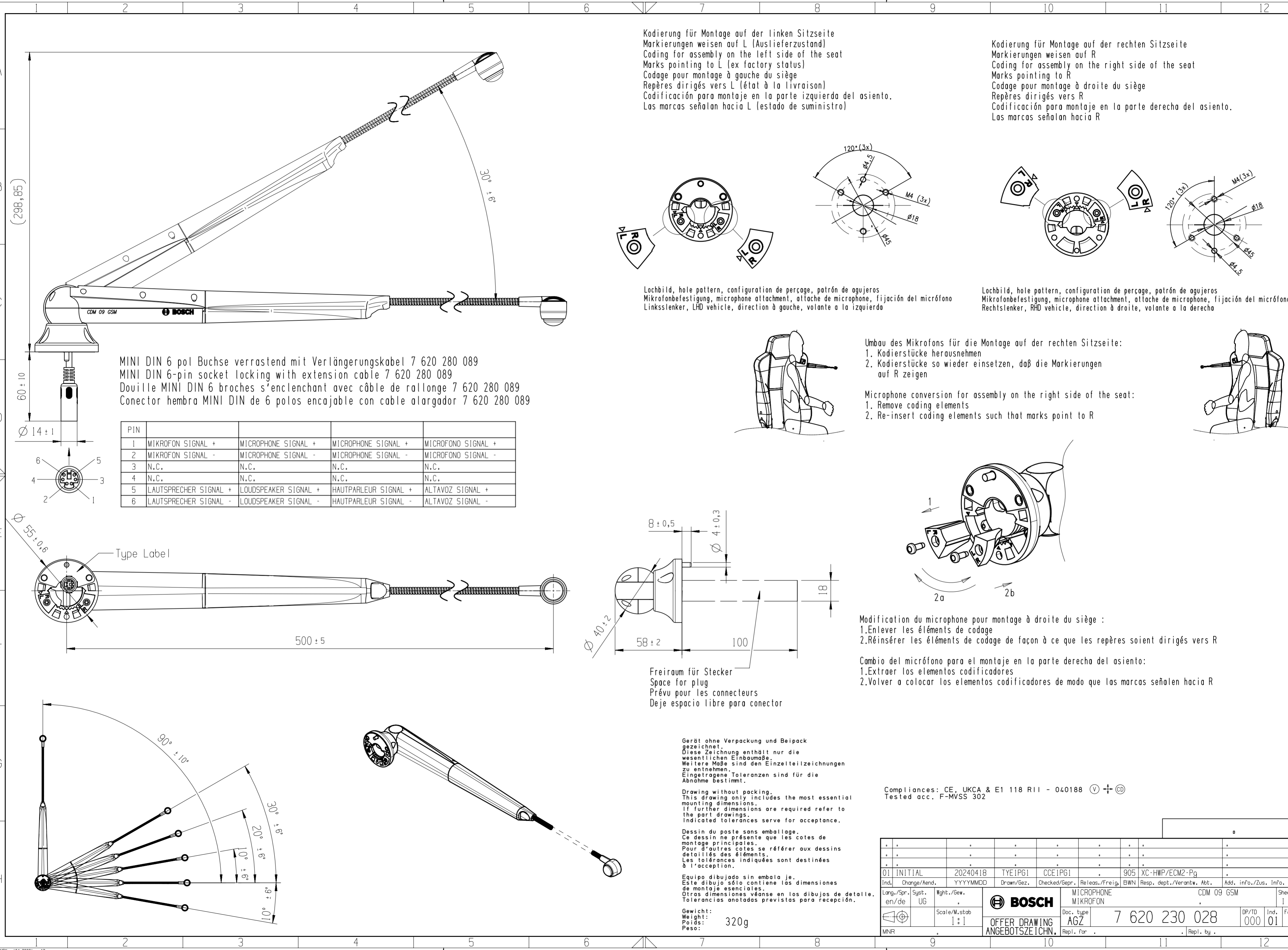

Kodierung für Montage auf der linken Sitzseite  
 Markierungen weisen auf L (Auslieferungszustand)  
 Coding for assembly on the left side of the seat  
 Marks pointing to L (ex factory status)  
 Codage pour montage à gauche du siège  
 Repères dirigés vers L (état à la livraison)  
 Codificación para montaje en la parte izquierda del asiento.  
 Las marcas señalan hacia L (estado de suministro)

Kodierung für Montage auf der rechten Sitzseite  
 Markierungen weisen auf R  
 Coding for assembly on the right side of the seat  
 Marks pointing to R  
 Codage pour montage à droite du siège  
 Repères dirigés vers R  
 Codificación para montaje en la parte derecha del asiento.  
 Las marcas señalan hacia R

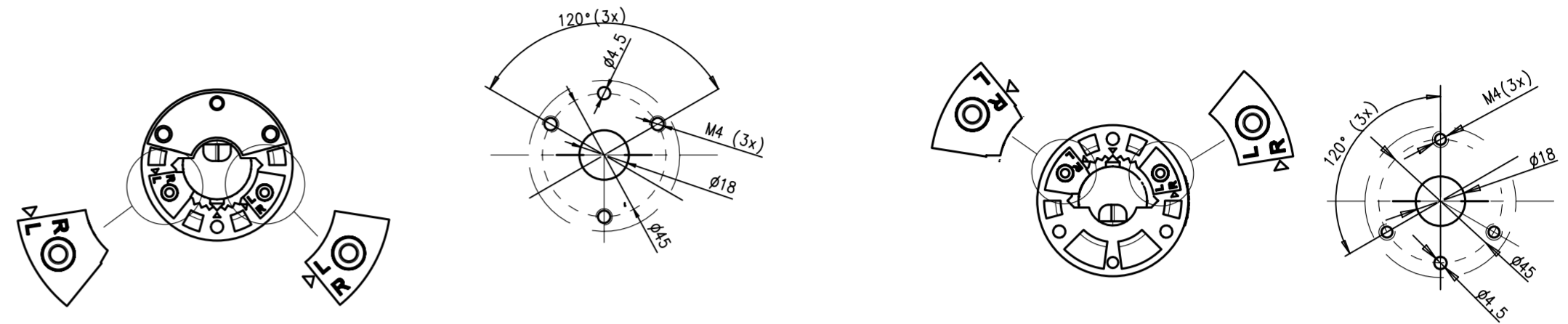

Lochbild, hole pattern, configuration de perçage, patrón de agujeros  
 Mikrofonbefestigung, microphone attachment, attache de microphone, fijación del micrófono  
 Linkslenker, LHD vehicle, direction à gauche, volante a la izquierda

Lochbild, hole pattern, configuration de perçage, patrón de agujeros  
 Mikrofonbefestigung, microphone attachment, attache de microphone, fijación del micrófono  
 Rechtslenker, RHD vehicle, direction à droite, volante a la derecha

MINI DIN 6 pol Buchse verrastend mit Verlängerungskabel 7 620 280 089  
 MINI DIN 6-pin socket locking with extension cable 7 620 280 089  
 Douille MINI DIN 6 broches s'enclenchant avec câble de rallonge 7 620 280 089  
 Conector hembra MINI DIN de 6 polos encajable con cable alargador 7 620 280 089

PIN				
1	MIKROFON SIGNAL +	MICROPHONE SIGNAL +	MICROPHONE SIGNAL +	MICROFONO SIGNAL +
2	MIKROFON SIGNAL -	MICROPHONE SIGNAL -	MICROPHONE SIGNAL -	MICROFONO SIGNAL -
3	N.C.	N.C.	N.C.	N.C.
4	N.C.	N.C.	N.C.	N.C.
5	LAUTSPRECHER SIGNAL +	LOUDSPEAKER SIGNAL +	HAUTPARLEUR SIGNAL +	ALTAVOZ SIGNAL +
6	LAUTSPRECHER SIGNAL -	LOUDSPEAKER SIGNAL -	HAUTPARLEUR SIGNAL -	ALTAVOZ SIGNAL -



Umbau des Mikrofons für die Montage auf der rechten Sitzseite:  
 1. Kodierstücke herausnehmen  
 2. Kodierstücke so wieder einsetzen, daß die Markierungen auf R zeigen

Microphone conversion for assembly on the right side of the seat:  
 1. Remove coding elements  
 2. Re-insert coding elements such that marks point to R

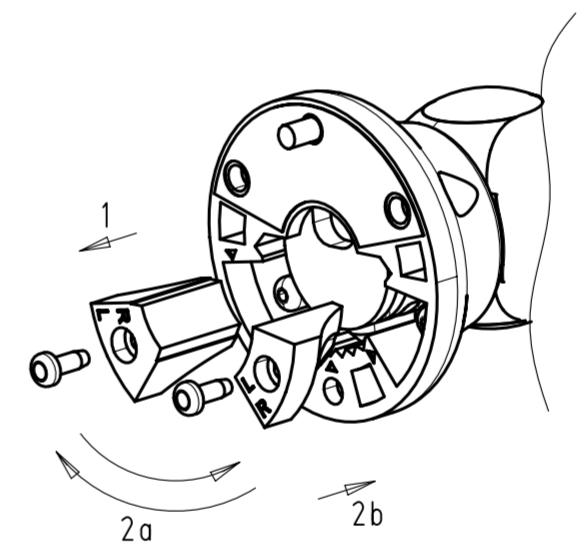
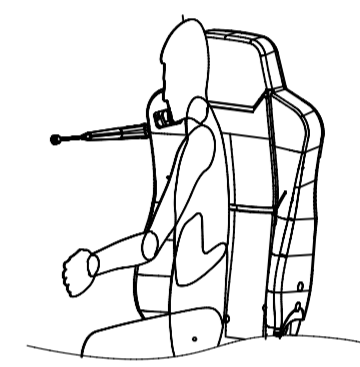

Modification du microphone pour montage à droite du siège :  
 1. Enlever les éléments de codage  
 2. Réinsérer les éléments de codage de façon à ce que les repères soient dirigés vers R

Cambio del micrófono para el montaje en la parte derecha del asiento:  
 1. Extraer los elementos codificadores  
 2. Volver a colocar los elementos codificadores de modo que las marcas señalen hacia R

Freiraum für Stecker  
 Space for plug  
 Prévu pour les connecteurs  
 Deje espacio libre para conector

Gerät ohne Verpackung und Beipack gezeichnet.  
 Diese Zeichnung enthält nur die wesentlichen Einbaumaße.  
 Weitere Maße sind den Einzelteilzeichnungen zu entnehmen.  
 Eingetragene Toleranzen sind für die Abnahme bestimmt.

Drawing without packing.  
 This drawing only includes the most essential mounting dimensions.  
 If further dimensions are required refer to the part drawings.  
 Indicated tolerances serve for acceptance.

Dessin du poste sans emballage.  
 Ce dessin ne présente que les cotes de montage principales.  
 Pour d'autres cotes se référer aux dessins détaillés des éléments.  
 Les tolérances indiquées sont destinées à l'acceptation.

Equipo dibujado sin empaque.  
 Este dibujo sólo contiene los dimensiones de montaje esenciales.  
 Otras dimensiones véanse en los dibujos de detalle.  
 Tolerancias anotadas previstas para recepción.

Gewicht: 320g  
 Poids:  
 Peso:

Compliances: CE, UKCA & E1 118 R11 - 040188 V + CD  
 Tested acc. F-MVSS 302

01	INITIAL	20240418	TYE1PG1	CCE1PG1	905	XC-HWP/ECM2-Pg	CDM 09 GSM	Sheet/Bl.
Ind.	Change/Aend.	YYYYMMDD	Drawn/Gez.	Checked/Gepr.	Releas./Freig.	BWN	Resp. dept./Verantw. Abt.	Add. info./Zus. Info.
Lang./Spr.	Syst.	Wght./Gew.	MICROPHONE MIKROFON		CDM 09 GSM		Sheet/Bl.	
en/de	UG	Scale/M.stab	OFFER DRAWING ANGEBOTSSZEICHN.		7 620 230 028		1 / 1	
MNR			Repl. for		Repl. by		Format	
							A2	